

Thermia® AF52 MULLION

Serie estructural ligera

La serie Thermia® AF52M es un sistema estructural ligero formado por montante y travesaño de 85 mm y 125 mm, pensado para proyectos con diferentes necesidades de refuerzo.

Inercias

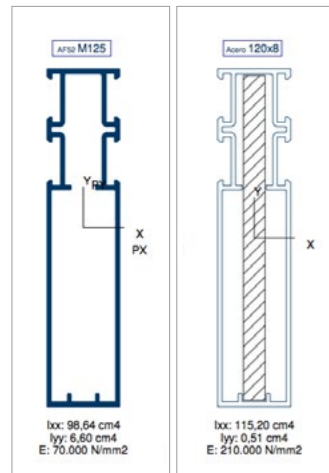

Sin refuerzo

Con refuerzo

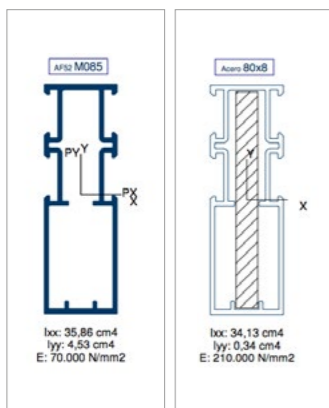

Sin refuerzo

Con refuerzo

Sección

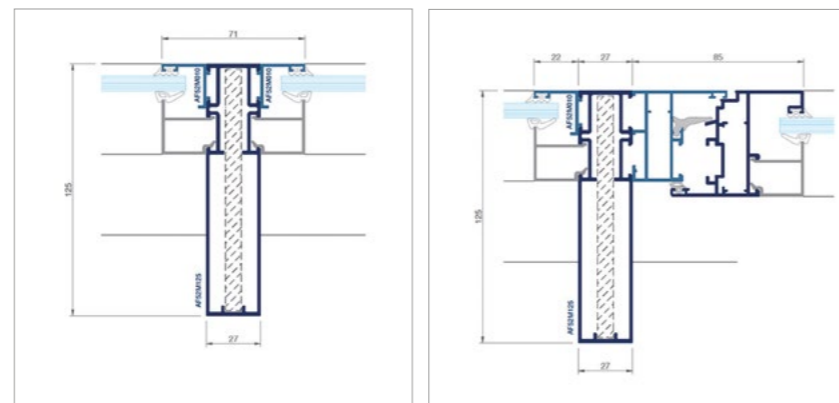

Sección estructura fija - estructura fija

Sección estructura fija - apertura interna

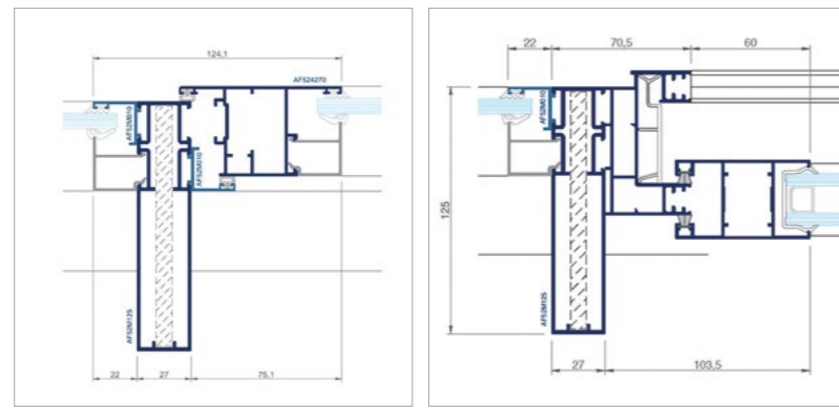

Sección estructura fija - apertura externa

Sección estructura fija - apertura corredera



Características técnicas Thermia® AF52M Mullion

- + Compatible con la serie Thermia® AF52, un sistema formado por montante y travesaño de 85 mm y 125 mm.
- + Vidrios soportados mecánicamente con los junquillos del sistema Thermia.
- + Amplia gama de acristalamiento.
- + Posibilidad de montaje de hojas de apertura externa series AF52.
- + Posibilidad de adosar a los montantes cualquier corredera o practicable del sistema Thermia.
- + Posibilidad de refuerzo interno en acero para aumentar la resistencia (módulo ExY).
- + Gran versatilidad de combinación al poder adosar una pala atornillada o junquillos en múltiples posiciones.

Sellos de calidad



Sello Qualanod
para el anodizado
License number: 1014



Sello Qualicoat para
el lacado
License number: 405



Sello Qualideco para la
imitación madera
License number: ES-0009F

Certificación



THERMIA BARCELONA
EN14351-1:2006+A2:2016

Ventanas para vivir mejor